

**YANMAR**

VESTAVĚNÉ LODNÍ DIESELOVÉ MOTORY

3YM20 Series

Typ motoru	vznětový, vertikální, řadový, vodou chlazený tříválec		
Max. výkon na klikové hřídeli	* 15.3 kW/3600 ot.min	[21 HP/3600 ot.min]	
Zdvihový objem	0.854 L	[52.1 cu in]	
Vrtání x Zdvih	70 mm x 74 mm	[2.76 in x 2.91 in]	
Počet válců	3, v řadě		
System podávání paliva	Nepřímé vstřikování		
Plnění	Atmosferické		
Startování	Elektrostartér 12V - 1.4 kW		
Alternátor	12V - 125A		
Chlazení	Nasáváním čerstvé vody s chladičem		
Mazání	Uzavřené, tlakové		
Směr otáčení klikové hřídele	Proti směru otáčení hodin při pohledu od zádi		
Suchá hmotnost bez převodovky	110 kg	[243 lbs]	
Splněné emisní normy	EU: RCD 2	BSO II	EMC
	US: EPA Tier 3		
Způsob ukotvení motoru	Gumové silentbloky		

POZN.:Typ paliva: Hustota při 15°C = 0.84 g/cm³; 1 kW = 1.3410 HP

* Teplota paliva 40°C na vstupu do vstřikovacího čerpadla [ISO 8665:2006]

Technická data jsou uvedena dle ISO 8665:2006/3046-1

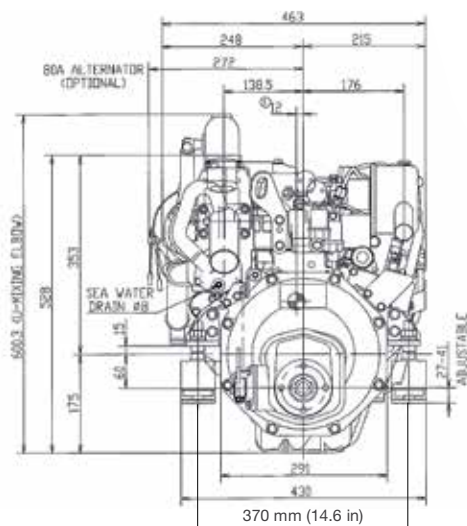
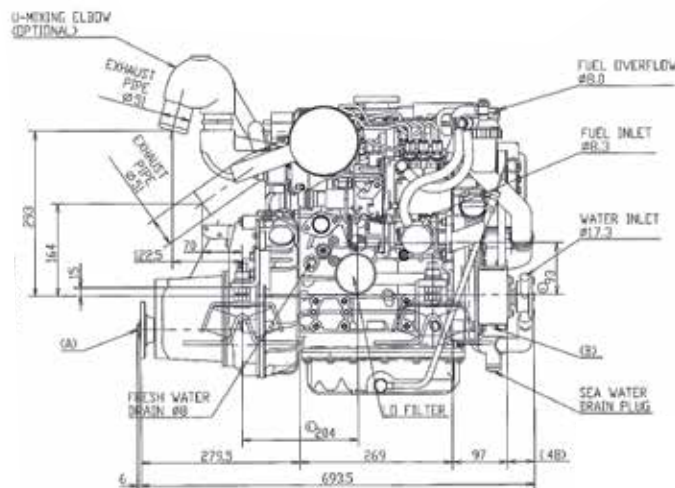
ROZMĚRY**Zadní pohled****Pohled zprava**

3YM20 s lodní převodovkou KM2P-1



VÝKONOVÉ KŘIVKY

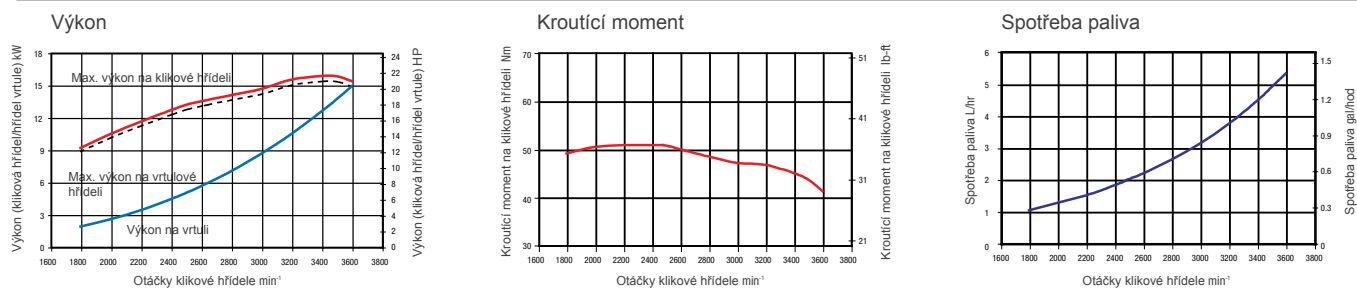

MARINE PŘEVODOVKA / NÁHON*

Model	KM2P-1 (přímá)			SD25 ("Z" pevný náhon)
Typ	Mechanická kuželová spojka			Stálý převod se zubovou spojkou
Suchá hmotnost	9.8 kg [22 lbs]			30 kg [66 lbs]
Převodový poměr [vpřed/vzad]	2.21/3.06	2.62/3.06	3.22/3.06	2.64/2.64
Otáčky vrtule [vpřed/vzad]	1629/1176	1374/1176	1118/1176	1364/1364
Směr otáčení (při pohledu od zádi)	Po směru hodinových ručiček			Proti směru otáčení hodinových ručiček
Suchá hmotnost - motor & převodovka	120 kg [265 lbs]			144 kg [317 lbs]
Délka - motor & převodovka/náhon	693 mm [27 in]			873 mm [34 in]

*Ostatní možnosti konfigurací motoru a převodovky na vyžádání. Pro další informace kontaktujte svého prodejce.

PŘÍSTROJOVÝ PANEL

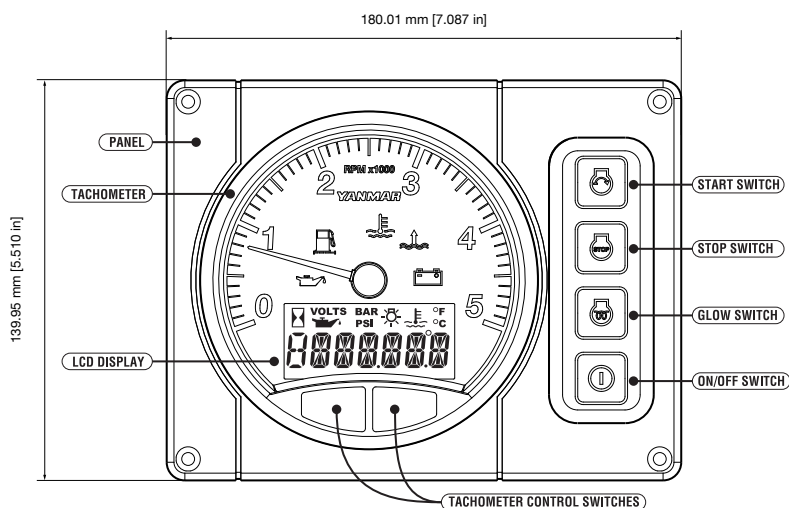

B20-panel

PŘÍSLUŠENSTVÍ

Standardní vybavení motoru

- Gumové silentbloky pro ukotvení motoru
- Výfukové kolínko [L-typ]
- Bezpečnostní kryt řemene
- Expanzní nádrž pro chladicí vodu
- Alternátor 12V - 125A
- Elektrický stop vypínač
- Návod k obsluze
- Senzory pro přístrojový panel
- B20-přístrojový panel

Volitelné vybavení

- Prodlužovací kabelové svazky [4m, 6m, 10m]
- Výfukové kolínko do výšky [namísto L-typu]
- Sada na horkou vodu s kohouty
- Dvojitě kabelové svazky (pro 2 stanoviště)
- Kuželová sada matice vrtule SD25

POZNÁMKA: Případná změna dat vyhrazena bez předchozího upozornění. Text a ilustrace nejsou závazné.